

仕様書番号 297580

UNICARRIERS

FD240-4

フォークリフトトラック

トルクコンバータ付

仕 様 書

<http://www.keiyou.net>

ユニキャリア株式会社

ユニキャリア フォークリフト 仕様書

【車 両 名 称】	F D 2 4 0 - 4		
【種 類】	ディーゼル式カウンタバランス形		
【性 能】			
最大荷重	(フォークの基から 1,500mm)	20,000 kg	
	(フォークの基から 1,220mm)	22,000 kg	
最大揚高	3,000 mm		
フリーリフト量	1,500 mm		
サイドシフト量	左右各 200 mm		
フォークシフト量 (外々で)	950 ~ 2,750 mm		
マスト傾斜角	(前 傾)	6°	
	(後 傾)	12°	
上昇速度	(負荷時 / 無負荷時)	210 / 230 mm/s	
走行速度	(無負荷時)	(前 進)	(後 進)
	< 1 速 >	7.0 km/h	6.5 km/h
	< 2 速 >	12.5 km/h	11.5 km/h
	< 3 速 >	22.0 km/h	20.0 km/h
	< 4 速 >	34.0 km/h	32.0 km/h
登坂能力	(負荷時, 走行速度 1.6km/hにおいて)		1 / 5.0
最小旋回半径	(車体最外部)		5,900 mm
最低地上高	(マスト下)		190 mm
【重 量】			
空車重量	約 36,200 kg		

【機 関】

名 称	三菱ふそうトラック・バス “6M70-TL” ディーゼル機関
形 式	4 サイクル 水冷
シリンダー数 (径 x 行程)	6 - 135 x 150 mm
総行程容積	12.882 lit.
定格出力 (GROSS)	190 kW / 2,000 rpm
最大トルク (GROSS)	1,080 N·m / (1,600 rpmにおいて)
空気清浄器	口紙式 1個
蓄 電 池 (JIS 5時間率容量)	12 V, 108 AH 2個
燃 料 タ ン ク	600 lit.

【伝 動 装 置】

トルクコンバータ (形 式)	3要素 1段 単相形
変 速 機 (形 式)	パワーシフト, 常時噛み合い式, 自動変速式
(変速段数)	(前進) 4段, (後進) 4段
減速機および差動機	普通形 1段減速式
終 減 速 機	遊星歯車式
車 輪 (前 車 輪)	4 - 14.00 - 24 - 24 PR (ID)
(後 車 輪)	2 - 14.00 - 24 - 24 PR (ID)
ブレーキ装置 (常用ブレーキ)	前輪制動, 油圧湿式ディスク
(駐車ブレーキ)	変速機内蔵湿式多板ディスク機械式
かじ取り装置 (形 式)	後輪かじ取り, ハイドロスティック式

【荷 役 装 置】

マ ス ト	内J-外C形断面, 転動式, 2段伸縮フリースト付マスト
リフトチェーン	リフチェーン 2条

【油 圧 装 置】

リフトシリンダー	単動ピストン式
ティルトシリンダー	複動ピストン式
サイドシフトシリンダー	複動ピストン式
フォークシフト用モーター	オピットモーター(歯 車 式)
油 圧 ポ ン プ	歯 車 式
切 換 バ ル ブ	5連弁 油圧パロット式, リーフバルブ付
ステアおよびトルコマチック用ポンプ	歯 車 式

【運 転 装 置】 — 追加分は4頁を参照して下さい —

〈運 転 席 位 置〉		車体中心から左寄り, シート前後・背角調整可 〔4頁・(5)項 参照〕	
〈運 転 室〉		鋼製キャビン (エアコン付)	
〈レバーおよびペダル類〉			
かじ取りハンドル	1	リフトレバー	1
ブレーキペダル	2	ティルトレバー	1
加速ペダル	1	サイドシフトレバー	1
方向変換レバー	1	フォークシフトレバー	2
速度変換レバー	1	座席操作レバー(前後, 背角)	1
		ハンドル角度調整レバー	1
〈ス イ ッ チ 類〉			
メインスイッチ (イグニッションを含む)	1	警音器ボタン	1
ライトスイッチ	1	駐車ブレーキスイッチ	1
方向指示器スイッチ (デマースイッチを含む)	1	作業灯スイッチ	2
		ドライブモード切替スイッチ	1
		非常走行スイッチ	1
〈計 器 類〉			
走行速度計	1	燃 料 計	1
アワメータ	1	ミッション油温計	1
機関温度計	1		
〈警 告 装 置〉			
駐車ブレーキ警告	1	方向指示器指示	左右各 1
機関油圧警告	1	ブレーキ油圧警告(ブザー併用)	1
機関オーバーヒート警告	1	ブレーキ油温警告	1
エンジン故障診断モニターランプ	2	作業灯警告	1
エアクリーナ目詰まり警告	1	ハイビーム表示灯	1
充 電 警 告	1	インターロック警告灯(ブザー併用)	1
〈照 明 装 置〉			
前 照 灯	2	後 退 灯	1
車 幅 灯	2	方向指示灯	前後各 2
尾 灯	2	前部作業灯(フロントフェンダ上)	左右各 1
制 動 灯	2	後部作業灯(ウイト上)	左右各 1
〈そ の 他〉			
警 音 器	1	バックミラー	左右各 1
後部反射器	2	リヤアングダミラー(ウイト上)	一式
後退警告器	1		

【牽引装置】 (形式)

穴付きプレート

【付属工具】

(標準工具) 一式

【その他の装備】

- | | | |
|---------------|--|----|
| (1) フルフリーマスト | [・4本シフト式
・マスト間視界改善型] | 一式 |
| (2) サイドシフト装置 | [油圧シフト式] | 一式 |
| (3) フォークシフト装置 | [・油圧モーター式
・アタッチメント簡易脱着式] | 一式 |
| (4) フォーク | [・フォーク用
・簡易脱着式
・サイズ 2,440×310×105(0~+5)mm] | 一式 |
| (5) 拡声器 | [ハンドマイク式、スピーカー; 1コ(フェンダ上)] | 一式 |
| (6) 後部作業灯増設 | [キャビン上部、左右各1コ (ハロゲン 70W) スイッチ 1コ] | 一式 |
| (7) 後部作業灯変更 | [ウェイト上、左右各1コ (ハロゲン 70W) スイッチ 1コ] | 一式 |
| (8) 前部作業灯増設 | [キャビン上部、左右各1コ (ハロゲン 70W) スイッチ 1コ] | 一式 |
| (9) 前部作業灯変更 | [フロントフェンダ上部、左右各1コ (ハロゲン 70W) スイッチ 1コ] | 一式 |
| (10) アナログ荷重計 | [フリーリフト区間内で表示される値が正となります] | 一式 |
| (11) ティルトゲージ | [棒ゲージ (垂直・前後傾き 色分け)] | 一式 |
| (12) 指定色塗装 | | |

添付・営図番号 9520600

UNI CARRIERS

フォーク リフトトラック
FORK LIFT TRUCK

MODEL ; FD 240-4

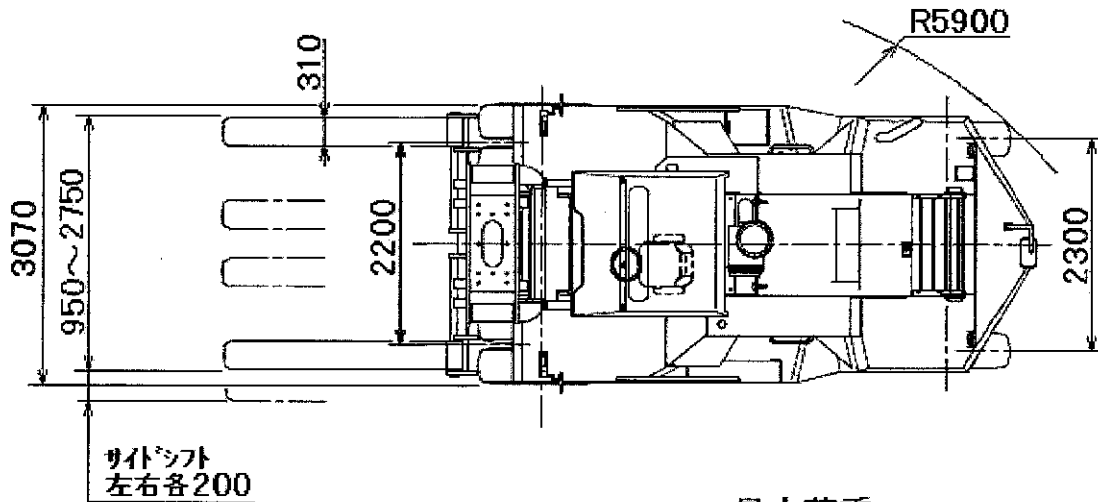

最大荷重

20,000kg / 1,500mm

22,000kg / 1,220mm

<http://www.keiyou.net>

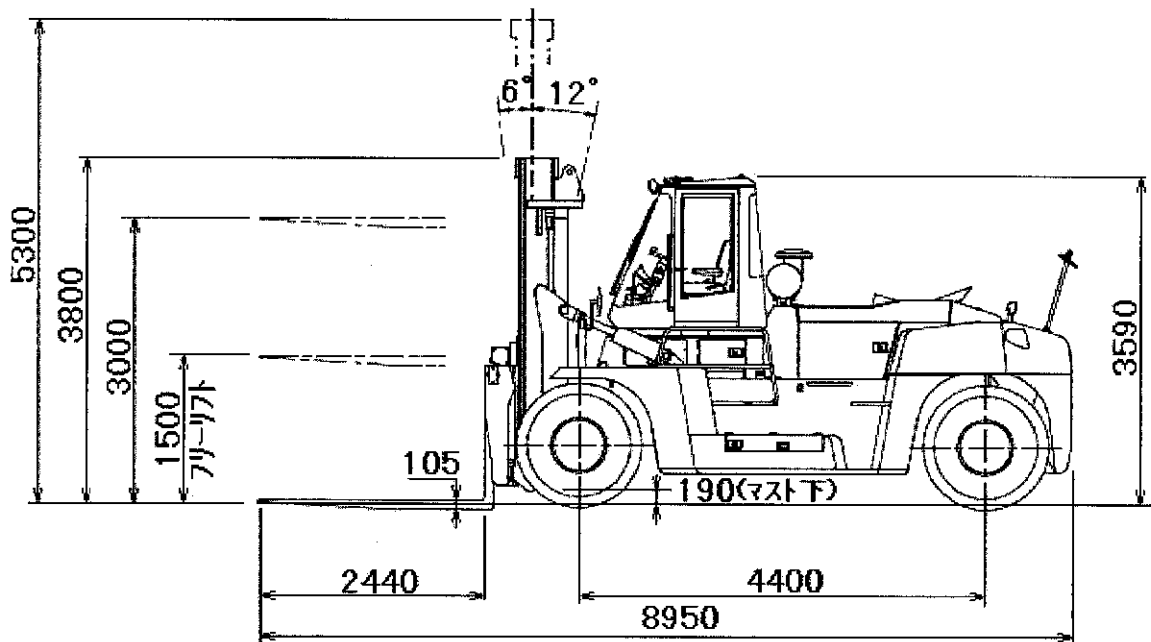

注) 本図はイメージ図です。

受注後の詳細検討等により、寸法・形状を変更する場合があります

ユニキャリア株式会社
 UniCarriers Corporation

9520600